

МІНІСТЕРСТВО ОСВІТИ І НАУКИ УКРАЇНИ

**ХАРКІВСЬКИЙ НАЦІОНАЛЬНИЙ АВТОМОБІЛЬНО-ДОРОЖНІЙ
УНІВЕРСИТЕТ**

ОСВІТНЬО-ПРОФЕСІЙНА ПРОГРАМА

«Підприємництво, торгівля та біржова діяльність»

першого (бакалаврського) рівня вищої освіти

за спеціальністю **076 Підприємництво, торгівля та біржова діяльність**

галузі знань **07 Управління та адміністрування**

кваліфікація **Бакалавр підприємництва, торгівлі та біржової діяльності**

ЗАТВЕРДЖЕНО

Вченою радою Харківського національного
автомобільно-дорожнього університету

Голова Вченої ради

_____ /А.М. Туренко/

(протокол № 9/16 від «01» липня 2016 р.)

Освітня програма вводиться в дію з «01» вересня 2016 р.

Ректор _____ /А.М. Туренко/

(наказ № 85 від «7» липня 2016 р.)

Харків, 2016 р.

**ЛИСТ ПОГОДЖЕННЯ
освітньо-професійної програми**

Освітня програма

Рівень вищої освіти	перший (бакалаврський)
Ступінь вищої освіти	бакалавр
Галузь знань	07 «Управління та адміністрування»
Спеціальність	076 «Підприємництво, торгівля та біржова діяльність»
Кваліфікація	Бакалавр підприємництва, торгівлі та біржової діяльності

РОЗРОБНИКИ ОСВІТНЬОЇ ПРОГРАМИ:

Керівник проектної групи (гарант освітньої програми):

Шершенюк Олена Миколаївна _____

Члени проектної групи:

1. Дмитрієв Ілля Андрійович _____

2. Кирчата Ірина Миколаївна _____

ВНЕСЕНО

Харківським національним автомобільно-дорожнім університетом як тимчасовий документ до введення в дію стандартів вищої освіти

СХВАЛЕНО

Методичною радою Харківського національного автомобільно-дорожнього університету

Протокол №6 від «22» червня 2016 року

Голова Методичної ради, професор _____ І.П. Гладкий І.П.

ЗАТВЕРДЖЕНО

Рішенням Вченої ради Харківського національного автомобільно-дорожнього університету

Протокол № 9/16 від «01» липня 2016 року

Голова Вченої ради, професор _____ А.М. Туренко

НАДАНО ЧИННОСТІ ТА ВВЕДЕНО У ДІЮ

Наказ № 85 від «7» липня 2016 року

ПЕРЕДМОВА

Освітньо-професійна програма є нормативним документом, що регламентує нормативні, компетентні, кваліфікаційні, організаційні, навчальні та методичні вимоги до підготовки бакалаврів у галузі знань 07«Управління та адміністрування» спеціальності 076 «Підприємництво, торгівля та біржова діяльність».

Розроблено робочою групою кафедри економіки підприємства у складі:

1. Шершенюк Олена Миколаївна – керівник проектної групи (гарант освітньої програми), кандидат економічних наук, доцент, доцент кафедри економіки підприємства;
2. Дмитрієв Ілля Андрійович, доктор економічних наук, професор, декан факультету управління та бізнесу;
3. Кирчата Ірина Миколаївна, кандидат економічних наук, доцент, доцент кафедри економіки підприємства.

Освітньо-професійна програма схвалена Методичною радою та затверджена Вченою радою Харківського національного автомобільно-дорожнього університету.

Ця освітньо-професійна програма не може бути повністю або частково відтворена, тиражована та розповсюджена без дозволу Харківського національного автомобільно-дорожнього університету.

**1. Профіль освітньої програми зі спеціальності 076 «Підприємництво,
торгівля та біржова діяльність»
за ОПШ «Підприємництво, торгівля та біржова діяльність»**

1 - Загальна інформація	
Повна назва закладу вищої освіти та структурного підрозділу	Харківський національний автомобільно-дорожній університет Факультет управління та бізнесу Кафедра економіки підприємства
Ступінь вищої освіти та назва кваліфікації мовою оригіналу	Ступінь вищої освіти: Бакалавр Бакалавр підприємництва, торгівля та біржової діяльності
Офіційна назва освітньої програми	Освітньо-професійна програма першого (бакалаврського) рівня вищої освіти
Тип диплому та обсяг освітньої програми	Диплом бакалавра, одиничний, 240 кредитів ЄКТС, термін навчання 3 роки 10 місяців
Наявність акредитації	Сертифікат про акредитацію: серія НД №2189063. Термін дії сертифіката до 1 липня 2023 р.
Цикл/рівень	НРК України - 6 рівень, FQ-EHEA - перший цикл, EQF-LLL - 6 рівень
Передумови	Атестат про повну загальну середню освіту, сертифікати ЗНО, диплом молодшого спеціаліста. Умови вступу визначаються «Правилами прийому до Харківського національного автомобільно-дорожнього університету», затвердженими Вченою радою ХНАДУ.
Мова(и) викладання	державна мова
Термін дії освітньої програми	До затвердження МОН України стандарту вищої освіти
Інтернет-адреса постійного розміщення опису освітньої програми	www.khadi.kharkov.ua
2 - Мета освітньої програми	
Підготовка висококваліфікованих фахівців з підприємництва, торгівлі та біржової діяльності, які володіють сучасними теоретичними знаннями, вміннями та практичними навичками у професійній сфері, достатніми для успішного вирішення професійних завдань за спеціальністю «Підприємництво, торгівля і біржова діяльність»	

3 – Характеристика освітньої програми

<p>Предметна область (галузь знань, спеціальність, спеціалізація (за наявності)</p>	<p>Галузь знань: 07 «Управління та адміністрування» Спеціальність: 076 «Підприємництво, торгівля та біржова діяльність» Об'єктами вивчення є: організація діяльності та забезпечення функціонування підприємницьких, торговельних та біржових структур, що здійснюється для досягнення економічних і соціальних результатів. Цілі навчання: підготовка фахівців, які володіють теоретичними знаннями і практичними навичками, здатних вирішувати спеціалізовані задачі з підприємництва, торгівлі та біржової діяльності. Теоретичний зміст предметної області: поняття, категорії, концепції, наукові теорії, принципи підприємництва, торгівлі та біржової діяльності для ефективної організації та функціонування підприємницьких, торговельних і біржових структур. Методи, методики, технології та інструменти: загальнонаукові методи пізнання, математичні, статистичні та якісні методи економічного аналізу, економіко-математичне моделювання, інформаційно-комунікаційні технології, методи дослідницької діяльності та презентації результатів, що дозволяють вирішувати практичні завдання з забезпечення ефективної діяльності підприємницьких, торговельних і біржових структур. Інструменти: сучасне інформаційно-комунікаційне обладнання, інформаційні системи та програмні продукти, що необхідні для формування професійних компетентностей.</p>
<p>Орієнтація освітньої програми</p>	<p>Програма орієнтує на практичне опанування навичок з підприємництва, торгівлі та біржової діяльності. Структура програми передбачає динамічне, інтегративне та інтерактивне навчання. Орієнтується на сучасні наукові дослідження в галузі підприємництва, торговельної справи та біржової діяльності, враховує специфіку роботи зазначених напрямків; базується на проектних та апробованих практичних результатах із врахуванням стану розвитку інновацій та перспектив їх використання. Ключові слова: підприємництво, торгівля, біржа, комерція, діяльність, бізнес, ринок, організація, управління, транспорт.</p>
<p>Основний фокус освітньої програми та спеціалізації</p>	<p>Загальна освіта в області створення підприємницьких, торговельних та біржових структур. Ключові слова: підприємництво, торгівля, біржова діяльність, економіка підприємства, комерційна справа</p>
<p>Особливості програми</p>	<p>Інтеграція теоретичного навчання з поглибленою практичною підготовкою на вітчизняних, спільних та закордонних підприємствах; вивчення іноземних мов; заохочення освітньої мобільності студентів за рахунок участі їх у наукових проектах, конкурсах студентських наукових робіт, а також згідно з програмами студентської академічної мобільності. Освоєння програми вимагає обов'язковою умовою проходження навчальної та виробничої практики в підприємницьких і торговельних структурах, біржах, брокерських конторах тощо. Особливістю програми є її спрямованість на підготовку фахівців для</p>

	підприємств транспорту.
--	-------------------------

4 – Придатність випускників до працевлаштування та подальшого навчання	
Придатність до працевлаштування	<p>Випускники можуть працювати у державних та приватних бізнес-структурах; практикувати освітню та наукову діяльність у вищих навчальних закладах і дослідницьких центрах.</p> <p>Випускники можуть працювати на посадах: керівника структурних підрозділів підприємств, установ та організацій; керівника фінансових, економічних та адміністративних підрозділів підприємств; аналітика з інвестицій; аналітика з питань фінансово-економічної безпеки, аналітика з кредитування; фахівця з біржової торгівлі; брокера; дилера; фахівця із біржових операцій; торговельного брокера; менеджера з питань комерційної діяльності та управління, менеджера у роздрібній та оптовій торгівлі, консультанта з економічних питань, економічного радника, економіста з планування, аналітика із дослідження товарного ринку.</p>
Подальше навчання	Можливість продовжувати освіту за другим (магістерським) рівнем вищої освіти, а також підвищувати кваліфікацію та отримувати додаткову післядипломну освіту.
5 — Викладання та оцінювання	
Викладання та навчання	Проблемно-орієнтоване навчання за допомогою пасивних (пояснювально-ілюстративні лекції) та активних (проблемні семінари, кейс-стаді, інтерактивні тренінги, проектні, інформаційно-комп'ютерні) форм занять, навчання на основі досліджень (для денної форми навчання), використання дистанційних матеріалів курсів та курсів-ресурсів для заочної (дистанційної) форми навчання.
Оцінювання	<p>Оцінювання навчальних досягнень студентів здійснюється за критеріями ECTS.</p> <p>Поточне опитування – тестовий контроль, презентація індивідуальних завдань, оцінювання доповідей на семінарських заняттях, звіти з практики.</p> <p>Підсумковий контроль – екзамени та заліки з урахуванням накопичених балів поточного контролю.</p> <p>Державна атестація – підготовка і захист дипломної роботи бакалавра. Бакалаврська робота перевіряється на плагіат.</p>
6 — Програмні компетентності	
Інтегральна компетентність (ІК)	Здатність розв'язувати складні спеціалізовані завдання та практичні проблеми у сфері підприємництва, торгівлі та біржової діяльності, що забезпечуються застосуванням теорій, методів організації і функціонування визначених структур.
Загальні компетентності (ЗК)	<p>ЗК1. Здатність до абстрактного мислення, аналізу та синтезу.</p> <p>ЗК2. Здатність застосовувати знання у практичних ситуаціях.</p> <p>ЗК3. Знання та розуміння предметної області професійної діяльності.</p> <p>ЗК4. Здатність до усної та письмової професійної комунікації англійською мовою.</p>

	<p>ЗК5. Здатність до пошуку, оброблення та аналізу інформації з різних джерел.</p> <p>ЗК6. Здатність до адаптації та дії в новій ситуації.</p> <p>ЗК7. Здатність до креативного та критичного мислення</p> <p>ЗК8. Навички міжособистісної взаємодії.</p> <p>ЗК9. Здатність виявляти ініціативу та підприємливість.</p> <p>ЗК10. Здатність зберігати та примножувати моральні, культурні , наукові цінності і досягнення суспільства на основі розуміння закономірностей розвитку предметної області,.</p>
<p>Фахові компетентності спеціальності (ФК)</p>	<p>ФК1. Здатність виявляти закономірності функціонування сучасної економіки на мікро- та макрорівні.</p> <p>ФК2. Здатність здійснювати діяльність з дотримання вимог нормативно-правових документів у сфері підприємницької, торговельної та біржової діяльності.</p> <p>ФК3. Критичне осмислення теоретичних засад підприємницької, торговельної та біржової діяльності.</p> <p>ФК4. Здатність описувати економічні та соціальні процеси і явища на основі теоретичних та прикладних моделей, аналізувати і змістовно інтерпретувати отримані результати.</p> <p>ФК5. Розуміння основних особливостей сучасної світової та національної економіки, інституційної структури, напрямів соціальної, економічної та зовнішньоекономічної політики держави.</p> <p>ФК6. Здатність визначати і виконувати професійні завдання з організації діяльності підприємницьких, торговельних та біржових структур.</p> <p>ФК7. Здатність застосовувати комп'ютерні технології обробки даних для вирішення економічних завдань, здійснення аналізу інформації та підготовки аналітичних звітів.</p> <p>ФК8. Здатність застосовувати основи обліку та оподаткування в підприємницькій, торговельній, біржовій діяльності.</p> <p>ФК9. Здатність прогнозувати на основі стандартних теоретичних та економетричних моделей соціально-економічні процеси.</p> <p>ФК10. Навички використання сучасних джерел економічної, соціальної, управлінської, облікової інформації для складання службових документів та аналітичних звітів.</p> <p>ФК11. Здатність використовувати аналітичний та методичний інструментарій для обґрунтування економічних рішень.</p> <p>ФК12. Здатність самостійно виявляти проблеми економічного характеру при аналізі конкретних ситуацій, пропонувати способи їх вирішення.</p> <p>ФК13. Здатність обирати та використовувати відповідні методи , інструментарій для обґрунтування рішень щодо створення, функціонування підприємницьких, торговельних та біржових структур.</p> <p>ФК14. Здатність проводити аналіз функціонування та розвитку суб'єктів господарювання, стану функціональних підсистем підприємств, організацій та установ.</p> <p>ФК15. Здатність до бізнес-планування, оцінювання кон'юнктури</p>

ринків і результатів діяльності у сфері підприємництва, торгівлі та біржової практики з урахуванням ризиків.

7 — Програмні результати навчання

ПРН1. Демонструвати вміння абстрактно мислити, застосовувати аналіз та синтез для виявлення ключових характеристик економічних систем різного рівня, а також особливостей поведінки їх суб'єктів.

ПРН2. Використовувати професійну аргументацію для донесення інформації, ідей, проблем та способів їх вирішення до фахівців і нефахівців у сфері економічної діяльності.

ПРН3. Розуміти та планувати можливості особистого професійного розвитку.

ПРН4. Оволодіти навичками усної та письмової професійної комунікації державною та іноземною мовою.

ПРН5. Організовувати пошук, самостійний відбір, якісну обробку інформації з різних джерел для формування банків даних у сфері підприємництва, торгівлі та біржової діяльності.

ПРН6. Демонструвати гнучкість та адаптивність у нових ситуаціях, у роботі із новими об'єктами, та у невизначених умовах.

ПРН7. Демонструвати базові навички креативного та критичного мислення у дослідженнях та професійному спілкуванні.

ПРН8. Вміти працювати як самостійно, так і в команді.

ПРН9. Набути навички самостійної роботи, виявляти ініціативу та підприємливість, бути критичним і самокритичним

ПРН10. Демонструвати здатність діяти соціально відповідально та свідомо на основі етичних мотивів, поваги до різноманіття думок, індивідуальних та міжкультурних відмінностей людей.

ПРН11. Знати та використовувати економічну термінологію, пояснювати базові концепції мікро- та макроекономіки.

ПРН12. Знати нормативно- правове забезпечення діяльності підприємницьких, торговельних та біржових структур і застосовувати його на практиці.

ПРН13. Використовувати базові знання з підприємництва, торгівлі і біржової діяльності й уміння критичного мислення, аналізу та синтезу в професійних цілях.

ПРН14. Застосовувати набуті теоретичні знання для розв'язання практичних завдань та змістовно інтерпретувати отримані результати.

ПРН15. Усвідомлювати основні особливості сучасної світової та національної економіки, інституційної структури, напрямів соціальної, економічної та зовнішньої політики держави.

ПРН16. Застосовувати набуті знання для виявлення, постановки та вирішення завдань за різних практичних ситуацій в підприємницькій, торговельній та біржовій діяльності

ПРН17. Використовувати інформаційні та комунікаційні технології для вирішення соціально-економічних завдань, підготовки та представлення аналітичних звітів.

ПРН18. Знати основи обліку та оподаткування в підприємницькій, торговельній і біржовій діяльності.

ПРН19. Пояснювати моделі соціально-економічних явищ з погляду фундаментальних принципів і знань на основі розуміння основних напрямів розвитку економічної науки.

ПРН20. Ідентифікувати джерела та розуміти методологію визначення і методи отримання соціально-економічних даних, збирати та аналізувати необхідну інформацію, розраховувати економічні та соціальні показники.

ПРН21. Використовувати аналітичний та методичний інструментарій для розуміння

логіки прийняття господарчих рішень різними економічними агентами (індивідуумами, домогосподарствами, підприємствами та органами державної влади).

ПРН22. Демонструвати стійке розуміння принципів економічної науки, особливостей функціонування економічних систем.

ПРН23. Володіти методами та інструментарієм для обґрунтування управлінських рішень щодо створення й функціонування підприємницьких, торговельних і біржових структур..

ПРН24. Проводити аналіз функціонування та розвитку суб'єктів господарювання, визначати функціональні сфери, розраховувати відповідні показники які характеризують результативність їх діяльності.

ПРН25. Знати основи бізнес-планування, оцінювання кон'юнктури ринків та результатів діяльності підприємницьких, торговельних та біржових структур.

8 - Ресурсне забезпечення реалізації програми

Кадрове забезпечення	Реалізація освітньо-професійної програми забезпечена науково-педагогічними кадрами, рівень наукової та професійної активності кожного з яких відповідає Ліцензійним умовам провадження освітньої діяльності закладів освіти, затверджених постановою КМУ від 30.12.2015 р. № 1187.
Матеріально-технічне забезпечення	Забезпеченість навчальними приміщеннями, комп'ютерними робочими місцями, мультимедійним обладнанням відповідає вимогам МОН України. Наявна вся необхідна соціально-побутова інфраструктура, кількість місць в гуртожитках відповідає вимогам МОН України.
Інформаційне та навчально-методичне забезпечення	Забезпечення підручниками, навчальними посібниками, довідковою, періодичною та іншою навчальною літературою у бібліотеці, наявність методичних розробок викладачів у бібліотеці та у файловому архіві ХНАДУ. Використання дистанційних матеріалів курсів та курсів-ресурсів, створених за допомогою системи Moodle із сайту дистанційного навчання ХНАДУ (dl.khadi.kharkov.ua)

9 — Академічна мобільність

Національна кредитна мобільність	На основі двосторонніх договорів між ХНАДУ та університетами України. Допускаються індивідуальні угоди про академічну мобільність для навчання в університетах України. До керівництва роботою студентів можуть бути залучені провідні фахівці університетів України на умовах індивідуальних договорів. Кредити, отримані в інших університетах України, пере зараховуються відповідно до довідки про академічну мобільність.
Міжнародна кредитна мобільність	На основі двосторонніх договорів між ХНАДУ та вищими навчальними закладами зарубіжних країн-партнерів. Індивідуальна академічна мобільність можлива за рахунок участі у програмах проекту Еразмус + та Еразмус Мундус.
Навчання іноземних здобувачів вищої освіти	За даною освітньо-професійною програмою можливе навчання іноземних здобувачів вищої освіти в рамках ліцензійного обсягу.

2. Перелік компонент освітньо-професійної програми та їх логічна послідовність

2.1. Перелік компонент ОПП

Код н/д	Компоненти освітньої програми (навчальні дисципліни, курсові проекти (роботи), практики, кваліфікаційна робота)	Кількість кредитів	Форма підсумк. контролю
1	2	3	4
	ОБОВ'ЯЗКОВІ КОМПОНЕНТИ ОСВІТНЬОЇ ПРОГРАМИ	171	
	1. Цикл загальної підготовки	53	
	1.1 Дисципліни гуманітарної і соціально-економічної підготовки	16	
OK1	Українська мова (за професійним спрямуванням)	3	екзамен
OK2	Історія України та української культури	5	екзамен
OK3	Іноземна мова (за професійним спрямуванням)	8	екзамен
	1.2 Дисципліни природничо-наукової (загально-економічної) підготовки	37	
OK4	Економічна теорія	7	екзамен
OK5	Мікроекономіка	4	екзамен
OK6	Макроекономіка	3	екзамен
OK7	Історія економіки та економічної думки	4	екзамен
OK8	Вища математика	8	екзамен
OK9	Теорія ймовірності і математична статистика	5	екзамен
	Економіко-математичні методи і моделі		
OK10	- оптимізаційні методи та моделі	3	екзамен
OK11	- економетрика	3	екзамен
	За рішенням Вченої ради ХНАДУ без виділення кредитів:		
OK12	Фізична культура		залік
	2. Дисципліни професійної та практичної підготовки	96	
OK13	Інформатика	8	екзамен
OK14	Економіка підприємства	10	КР, екзамен
OK15	Менеджмент	5	КР, екзамен
OK16	Маркетинг	5	КР, екзамен
OK17	Фінанси	3	екзамен
OK18	Бухгалтерський облік	4	екзамен
OK19	Економіка праці і соціально-трудові відносини	5	КР, екзамен
OK20	Міжнародна торгівля та торгова політика	3	екзамен
OK21	Статистика	5	КР, екзамен
OK22	Транспортне підприємництво	5	КР, екзамен
OK23	Основи торгової діяльності	3	залік

1	2	3	4
OK24	Безпека життєдіяльності та основи охорони праці	3	залік
OK25	Стратегія підприємства	4	екзамен
OK26	Організація виробництва	5	КР, екзамен
OK27	Фондова біржа і ринок цінних паперів	3	залік
OK28	Проектний аналіз	5	КР, екзамен
OK29	Бізнес-планування	5	КР, екзамен
OK30	Обґрунтування господарських рішень і оцінювання ризиків	3	залік
OK31	Маркетинг торгово-посередницьких послуг	3	залік
OK32	Національна економіка	4	залік
OK33	Управління витратами	5	КР, екзамен
	3. Практика і дипломне проектування	22	
OK34	Техніко-економічна практика	3	залік
OK35	Виробнича практика	4	екзамен
OK36	Переддипломна практика	3	екзамен
OK37	Підготовка дипломної (бакалаврської) роботи	12	публічний захист
	ВИБІРКОВІ КОМПОНЕНТИ ОСВІТНЬОЇ ПРОГРАМИ	69	
	1. Дисципліни гуманітарної та соціально-економічної підготовки	8	
ВБ1	Філософія	3	екзамен
ВБ2	Соціологія та політологія	5	залік
	2. Дисципліни вільного вибору студента	61	
ВБ3	Основи біржової діяльності	4	залік
ВБ4	Правознавство та адміністративне право	4	екзамен
ВБ5	Торгове підприємництво	4	залік
ВБ6	Страховання	3	залік
ВБ7	Державне регулювання підприємницької діяльності	4	залік
ВБ8	Економіка автомобільного транспорту	3	залік
ВБ9	Автотранспортні засоби	4	залік
ВБ10	Аудит	3	залік
ВБ11	Управління якістю	3	залік
ВБ12	Інвестиції	3,5	залік
ВБ13	Бюджетування суб'єктів підприємництва	3	залік
ВБ14	Логістика	3	залік
ВБ15	Ціноутворення	3,5	залік
ВБ16	Підприємництво і бізнес-культура	4	залік
ВБ17	Аналіз господарської діяльності	4	залік
ВБ18	Фінанси підприємства	4	залік
ВБ19	Екологічне підприємництво	4	залік
	ЗАГАЛЬНИЙ ОБСЯГ ОСВІТНЬОЇ ПРОГРАМИ	240	

2.2. Структурно-логічна схема ОПП

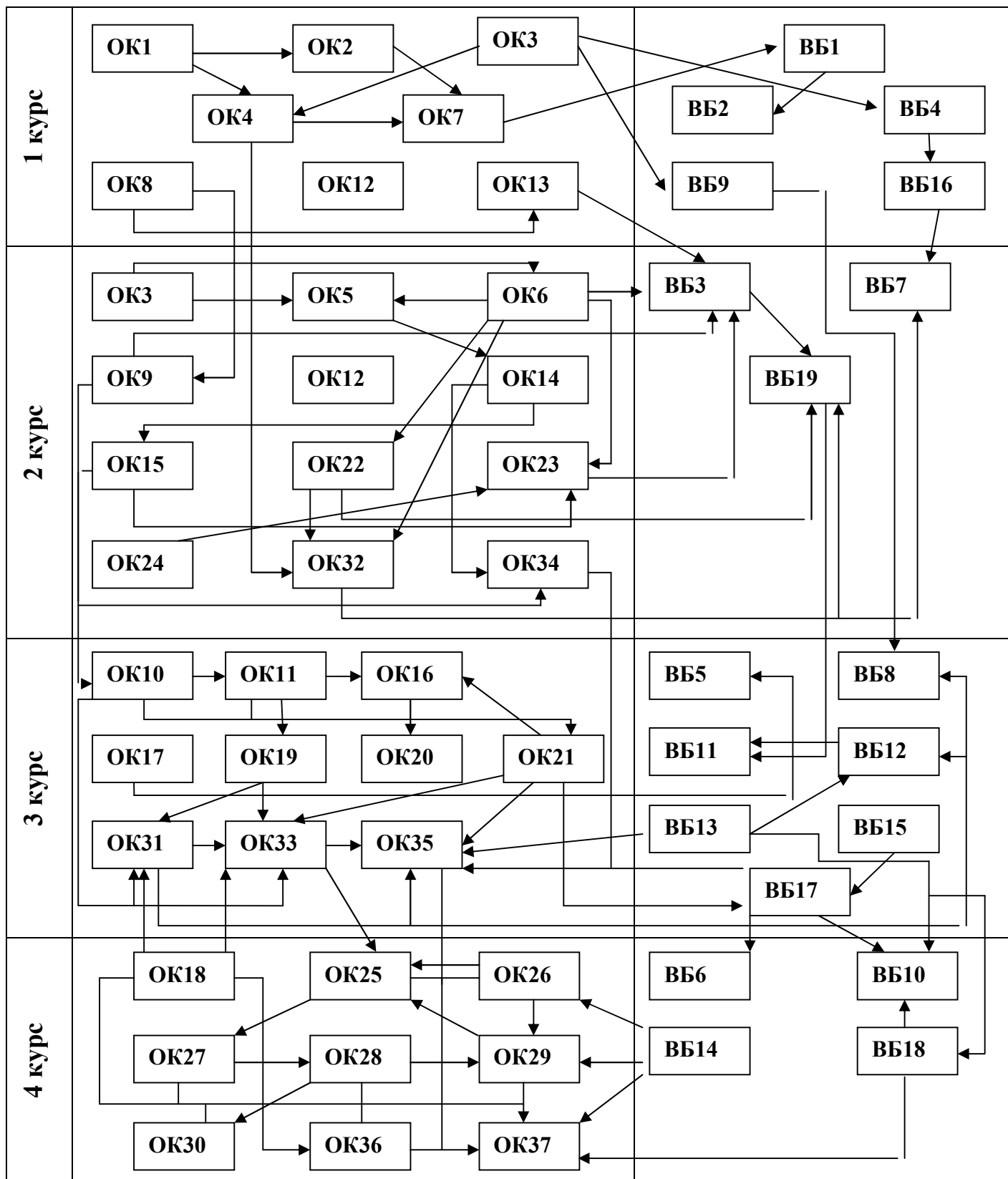

3. Форма атестації здобувачів вищої освіти

Атестація випускників освітньої програми спеціальності 076 «Підприємництво, торгівля та біржова діяльність» проводиться у формі захисту бакалаврської дипломної роботи та завершується видачею документу встановленого зразка про присудження йому ступеня бакалавра із присвоєнням кваліфікації: «Бакалавр підприємництва, торгівлі та біржової діяльності».

Атестація здійснюється відкрито і публічно.

Таблиця 4.2 – Матриця відповідності програмних компетентностей вибіркоким компонентам освітньої програми

	ВБ1	ВБ2	ВБ3	ВБ4	ВБ5	ВБ6	ВБ7	ВБ8	ВБ9	ВБ10	ВБ11	ВБ12	ВБ13	ВБ14	ВБ15	ВБ16	ВБ17	ВБ18	ВБ19
1	2	3	4	5	6	7	8	9	10	11	12	13	14	15	16	17	18	19	20
ЗК1	+	+	+		+		+				+	+	+	+	+	+	+	+	+
ЗК2			+	+	+	+	+	+	+	+	+	+	+	+	+	+	+	+	+
ЗК3			+		+	+	+	+		+	+	+	+	+	+		+	+	+
ЗК4				+	+									+	+	+	+	+	
ЗК5	+	+	+	+	+	+	+	+	+	+	+	+	+	+	+	+	+	+	+
ЗК6				+	+							+	+	+	+	+	+	+	
ЗК7			+		+			+		+		+	+	+	+	+	+	+	
ЗК8	+	+		+	+	+				+		+		+	+	+	+	+	
ЗК9			+		+		+	+	+	+	+	+	+	+	+	+	+	+	
ЗК10	+	+	+	+	+		+	+	+		+				+	+			+
ФК1			+		+	+	+	+		+		+	+				+	+	
ФК2			+	+	+	+	+	+		+	+	+	+	+	+	+		+	+
ФК3			+		+		+	+		+		+	+				+	+	
ФК4						+	+	+		+			+	+	+		+	+	
ФК5			+				+	+				+	+		+				+
ФК6			+		+		+	+			+	+	+	+	+	+	+	+	
ФК7			+		+			+		+		+	+	+	+		+	+	
ФК8			+	+	+	+		+		+			+			+	+	+	
ФК9								+			+	+	+	+	+		+	+	
ФК10			+		+	+	+	+		+		+	+	+	+	+	+	+	+
ФК11			+		+			+		+	+	+	+	+	+		+	+	+
ФК12				+	+			+		+		+	+	+	+	+	+	+	+
ФК13			+		+		+	+											
ФК14					+		+	+		+		+	+	+	+	+	+	+	+
ФК15			+		+	+		+			+	+				+			+

Таблиця 5.2 - Матриця забезпечення програмних результатів навчання варіативним компонентами освітньої програми

	ВБ1	ВБ2	ВБ3	ВБ4	ВБ5	ВБ6	ВБ7	ВБ8	ВБ9	ВБ10	ВБ11	ВБ12	ВБ13	ВБ14	ВБ15	ВБ16	ВБ17	ВБ18	ВБ19
1	2	3	4	5	6	7	8	9	10	11	12	13	14	15	16	17	18	19	20
ПРН 1	+	+	+		+		+				+	+	+	+	+	+	+	+	+
ПРН 2			+	+	+	+	+	+	+	+	+	+	+	+	+	+	+	+	+
ПРН 3			+		+	+	+	+		+	+	+	+	+	+		+	+	+
ПРН 4				+	+									+	+	+	+	+	
ПРН 5	+	+	+	+	+	+	+	+	+	+	+	+	+	+	+	+	+	+	+
ПРН 6				+	+							+	+	+	+	+	+	+	
ПРН 7			+		+			+		+		+	+	+	+	+	+	+	
ПРН 8	+	+		+	+	+				+		+		+	+	+	+	+	
ПРН 9			+		+		+	+	+	+	+	+	+	+	+	+	+	+	
ПРН 10	+	+	+	+	+		+	+	+		+				+	+			+
ПРН 11			+		+	+	+	+		+		+	+				+	+	
ПРН 12			+	+	+	+	+	+		+	+	+	+	+	+	+		+	+
ПРН 13			+		+		+	+		+		+	+				+	+	
ПРН 14						+	+	+		+			+	+	+		+	+	
ПРН 15			+				+	+				+	+		+				+
ПРН 16			+		+		+	+			+	+	+	+	+	+	+	+	
ПРН 17			+		+			+		+		+	+	+	+		+	+	
ПРН 18			+	+	+	+		+		+			+			+	+	+	
ПРН 19								+			+	+	+	+	+		+	+	
ПРН 20			+		+	+	+	+		+		+	+	+	+	+	+	+	+
ПРН 21			+		+			+		+	+	+	+	+	+		+	+	+
ПРН 22				+	+			+		+		+	+	+	+	+	+	+	+
ПРН 23			+		+		+	+											
ПРН 24					+		+	+		+		+	+	+	+	+	+	+	+
ПРН 25			+		+	+		+			+	+				+			+

6. Вимоги до наявності системи внутрішнього забезпечення якості вищої освіти:

Система внутрішнього забезпечення якості вищої освіти Харківським національним автомобільно-дорожнім університетом складається з таких процедур і заходів, передбачених законом «Про вищу освіту»:

- 1) визначення принципів та процедур забезпечення якості вищої освіти;
- 2) здійснення моніторингу та періодичного перегляду освітніх програм;
- 3) щорічне оцінювання здобувачів вищої освіти, науково-педагогічних працівників ХНАДУ та регулярне оприлюднення результатів такого оцінювання на офіційному веб-сайті університету;
- 4) забезпечення підвищення кваліфікації науково-педагогічних працівників;
- 5) забезпечення наявності необхідних ресурсів для організації освітнього процесу, в тому числі самостійної роботи здобувачів вищої освіти;
- 6) забезпечення наявності інформаційних систем для ефективного управління освітнім процесом;
- 7) забезпечення публічності інформації про освітні програми;
- 8) забезпечення формування ефективної системи запобігання та виявлення академічного плагіату;
- 9) інші процедури і заходи.

Завідувач кафедри

економіки підприємства, проф. _____

Бабич Д.В.

Керівник проектної групи

(гарант освітньої програми), доц. _____

Шершенюк О.М.